

Overview / Vue d'ensemble

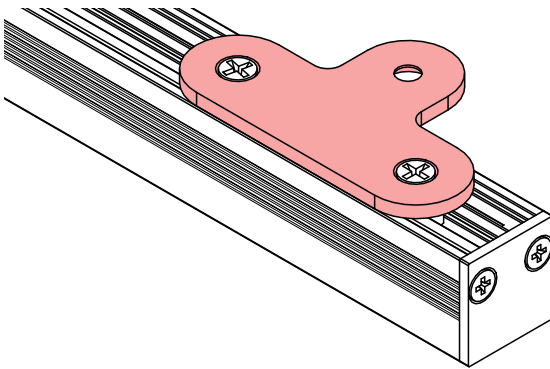

Flush Mount Clip **P1**

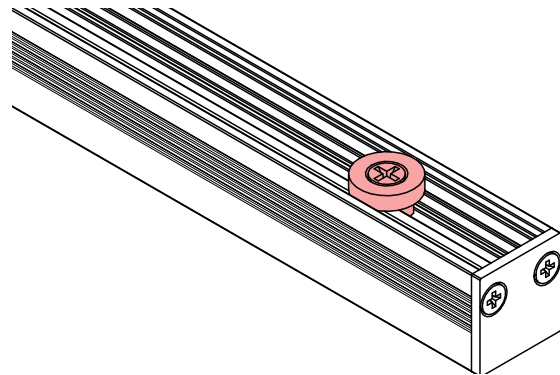

Flush Magnet **P2**

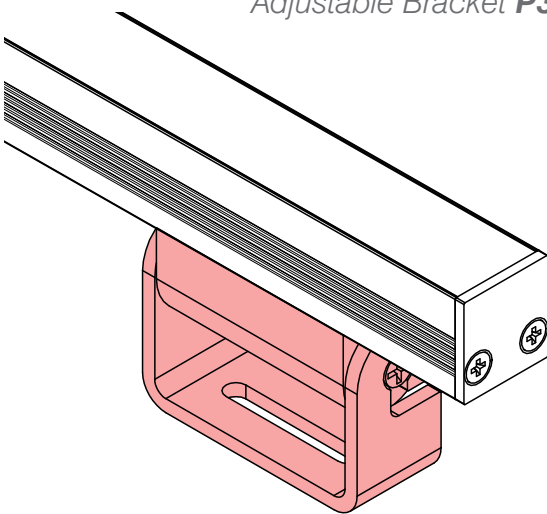

Adjustable Bracket **P3**

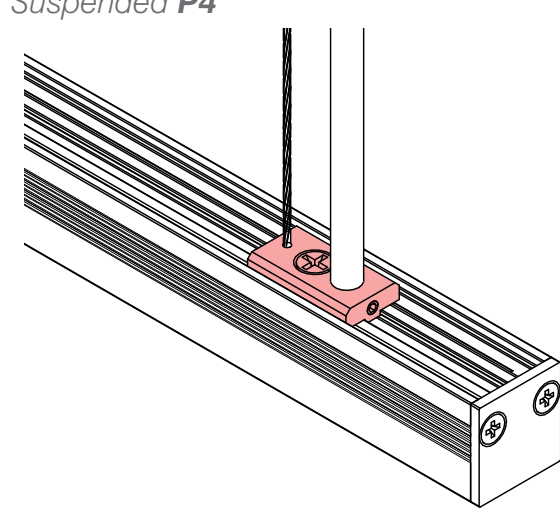

Suspended **P4**



**Read and follow these instructions before installing or maintaining this product**

- Make sure this product is **NOT** on the same circuit as inductive loads, (e.g. fluorescent bulbs, discharge bulbs, ventilation fans, etc...)
- Do not switch on line voltage until all wiring is complete
- Incorrect wiring will result in irreparable damage to LED and power supply
- This product should only be installed by a licensed electrician

**Veillez lire et suivre ces instructions avant l'installation ou l'entretien de ce produit**

- Assurer vous que des charges inductives ne se retrouvent pas sur le même circuit que ce produit, (i.e. fluorescent, ampoules à décharge, ventilateurs, etc...)
- Compléter les branchements avant de mettre sous tension
- Un branchement incorrect créerait des dommages irréparables à l'alimentation et au DEL
- Ce produit devrait être uniquement installé par un électricien qualifié



**Warranty**

- This product must be installed in accordance with all applicable installation codes and ordinance
- Limited five (5) years warranty
- Warranty is void in the eventuality of unauthorized modifications and/or improper use

**Garantie**

- Ce produit doit être installé conformément au code d'installation et autres normes applicables
- Garantie limitée de cinq (5) ans
- La garantie est non valide advenant une modification non autorisée ou un usage non approprié

# TRIDENT

Surface Mount: Surface Mount Bracket

## Dimensions

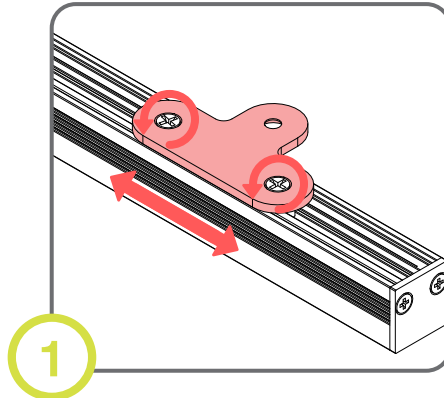
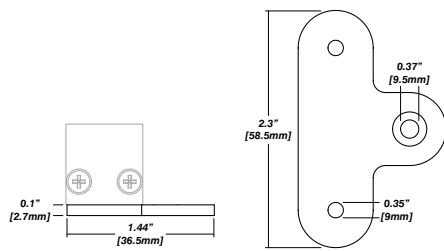

Loosen screw on pre-installed bracket. Move to desired location on Trident and tighten screw to fix in place.

*Desserrez la vis sur le support pré-installé. Déplacez l'aimant à l'emplacement souhaité et serrez la vis pour le fixez.*

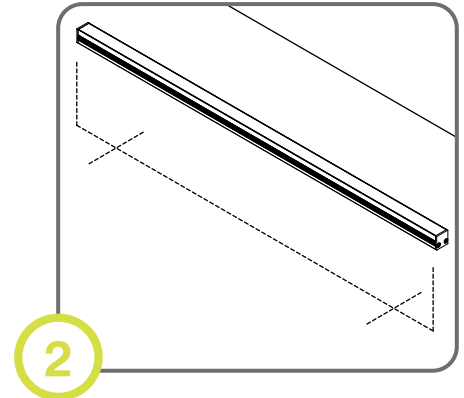

Measure and mark distance between brackets within fixture length.

*Mesurez et notez l'emplacement de chaque support.*

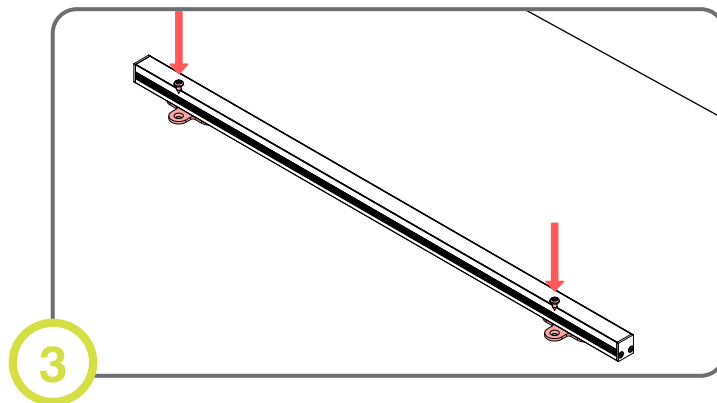

Screw brackets on surface. #8 screw not provided by SENSO.  
*Vissez les supports à la surface. SENSO ne fournit pas de vis n°8.*



### Read and follow these instructions before installing or maintaining this product

- Make sure this product is **NOT** on the same circuit as inductive loads, (e.g. fluorescent bulbs, discharge bulbs, ventilation fans, etc...)
- Do not switch on line voltage until all wiring is complete
- Incorrect wiring will result in irreparable damage to LED and power supply
- This product should only be installed by a licensed electrician

### Veillez lire et suivre ces instructions avant l'installation ou l'entretien de ce produit

- Assurer vous que des charges inductives ne se retrouvent pas sur le même circuit que ce produit, (i.e. fluorescent, ampoules à décharge, ventilateurs, etc...)
- Compléter les branchements avant de mettre sous tension
- Un branchement incorrect créerait des dommages irréparables à l'alimentation et au DEL
- Ce produit devrait être uniquement installé par un électricien qualifié



### Warranty

- This product must be installed in accordance with all applicable installation codes and ordinance
- Limited five (5) years warranty
- Warranty is void in the eventuality of unauthorized modifications and/or improper use

### Garantie

- Ce produit doit être installé conformément au code d'installation et autres normes applicables
- Garantie limitée de cinq (5) ans
- La garantie est non valide advenant une modification non autorisée ou un usage non approprié

# TRIDENT

Surface Mount: Flush Mount Magnet

## Dimensions

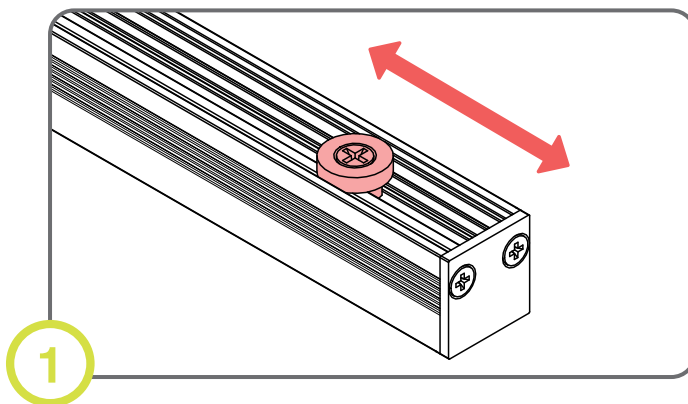
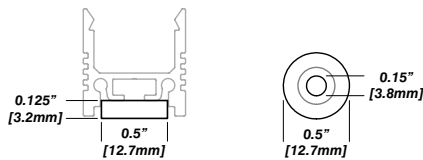

Loosen screw on pre-installed magnet. Move to desired location on Trident and tighten screw to fix in place.

*Desserrez la vis sur l'aimant pré-installé. Déplacez l'aimant à l'emplacement souhaité et serrez la vis pour le fixer.*

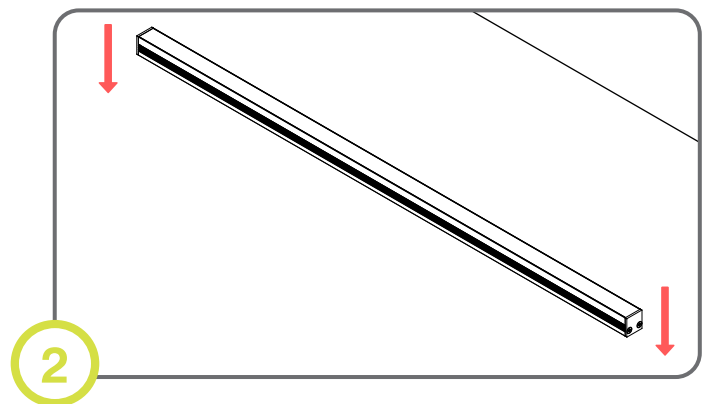

Mount Trident to metal surface.

*Montez le Trident sur une surface métallique.*

### Read and follow these instructions before installing or maintaining this product

- Make sure this product is **NOT** on the same circuit as inductive loads, (e.g. fluorescent bulbs, discharge bulbs, ventilation fans, etc...)
- Do not switch on line voltage until all wiring is complete
- Incorrect wiring will result in irreparable damage to LED and power supply
- This product should only be installed by a licensed electrician

### Veillez lire et suivre ces instructions avant l'installation ou l'entretien de ce produit

- Assurer vous que des charges inductives ne se retrouvent pas sur le même circuit que ce produit, (i.e. fluoescents, ampoules à décharge, ventilateurs, etc...)
- Compléter les branchements avant de mettre sous tension
- Un branchement incorrect créerait des dommages irréparables à l'alimentation et au DEL
- Ce produit devrait être uniquement installé par un électricien qualifié

### Warranty

- This product must be installed in accordance with all applicable installation codes and ordinance
- Limited five (5) years warranty
- Warranty is void in the eventuality of unauthorized modifications and/or improper use

### Garantie

- Ce produit doit être installé conformément au code d'installation et autres normes applicables
- Garantie limitée de cinq (5) ans
- La garantie est non valide advenant une modification non autorisée ou un usage non approprié

# TRIDENT

**Surface Mount: Adjustable Bracket**

## Dimensions

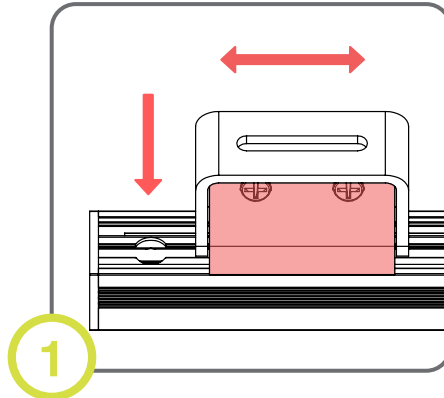
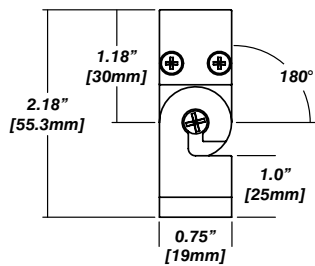

1

Place bracket on Trident using pre-drilled holes. Move to desired location and Tighten screw to lock in place.  
*Placez le support sur Trident en utilisant les trous pré-perçés. Déplacez le support à l'emplacement souhaité et serrez la vis pour le fixez.*

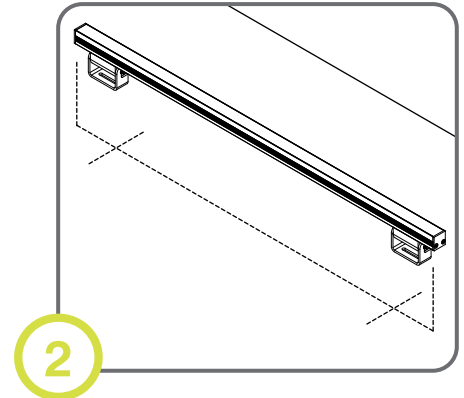

2

Measure and mark distance between brackets within fixture length.  
*Mesurez et notez l'emplacement de chaque support.*

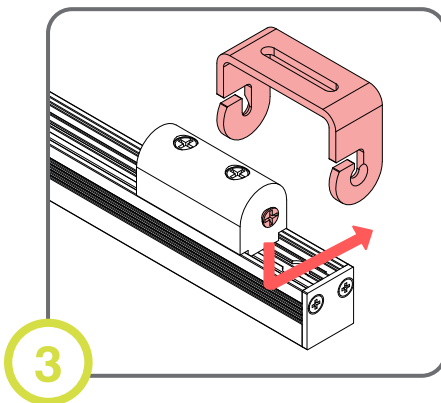

3

Loosen screw on the sides of bracket and separate the two pieces.  
*Desserrez les vis sur le côté du support et séparez les deux pièces.*

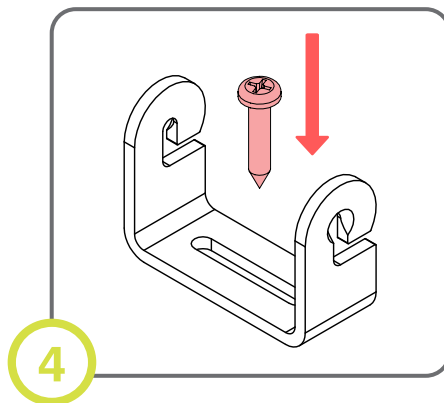

4

Screw brackets on surface. Reattach fixture to bracket. #8 screw not provided by SENSO.  
*Vissez les supports à la surface. Rattachez le luminaire au support. SENSO ne fournit pas de vis n°8.*

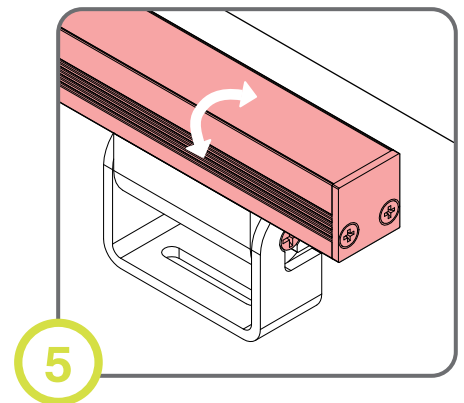

5

Adjust angle of Trident and tighten screws to fix in place.  
*Ajustez l'angle du Trident et serrez les vis pour le fixez.*



### Read and follow these instructions before installing or maintaining this product

- Make sure this product is **NOT** on the same circuit as inductive loads, (e.g. fluorescent bulbs, discharge bulbs, ventilation fans, etc...)
- Do not switch on line voltage until all wiring is complete
- Incorrect wiring will result in irreparable damage to LED and power supply
- This product should only be installed by a licensed electrician

### Veillez lire et suivre ces instructions avant l'installation ou l'entretien de ce produit

- Assurer vous que des charges inductives ne se retrouvent pas sur le même circuit que ce produit, (i.e. fluorescent, ampoules à décharge, ventilateurs, etc...)
- Compléter les branchements avant de mettre sous tension
- Un branchement incorrect créerait des dommages irréparables à l'alimentation et au DEL
- Ce produit devrait être uniquement installé par un électricien qualifié



### Warranty

- This product must be installed in accordance with all applicable installation codes and ordinance
- Limited five (5) years warranty
- Warranty is void in the eventuality of unauthorized modifications and/or improper use

### Garantie

- Ce produit doit être installé conformément au code d'installation et autres normes applicables
- Garantie limitée de cinq (5) ans
- La garantie est non valide advenant une modification non autorisée ou un usage non approprié

# TRIDENT

## Suspended

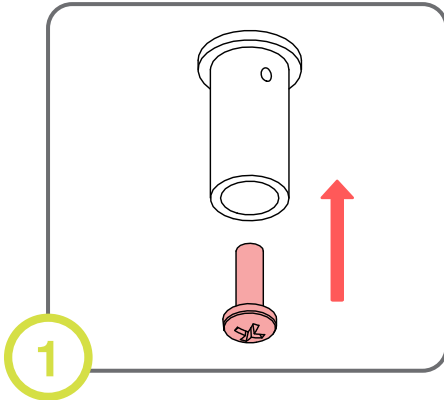

Measure and install coupler(s) to ceiling structure. #8 screw not provided by SENSO.  
*Installez des embouts de câble au plafond. SENSO ne fournit pas de vis n°8.*

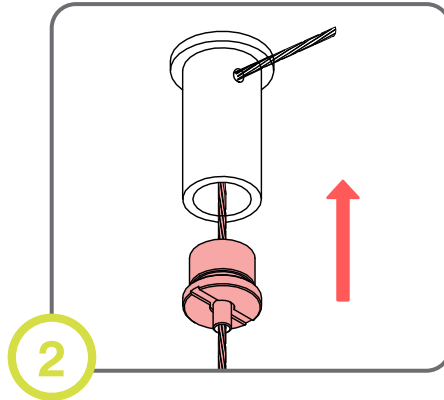

Feed aircraft cable through gripper and coupler. Screw in cable gripper.  
*Passez le câble dans le serre-câble et l'embout. Vissez le serre-câble.*

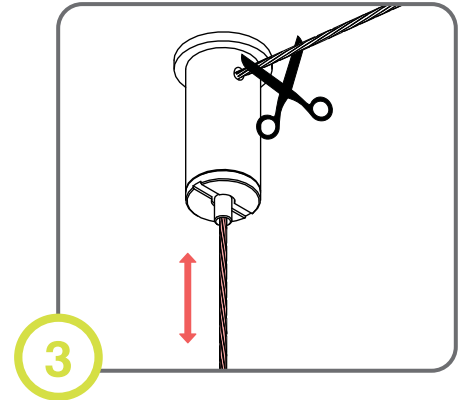

Adjust aircraft cables and cut at coupler hole.  
*Ajustez les câbles et coupez au trou du coupleur.*

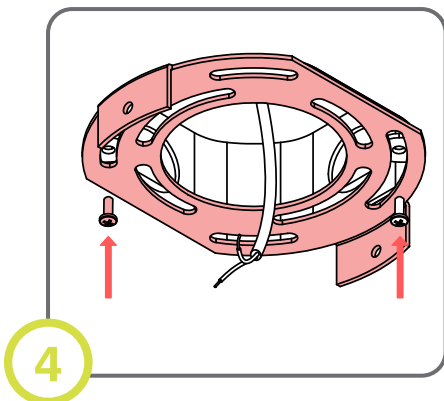

Screw bracket onto J-box. Leave feed exposed.  
*Vissez le support sur la boîte de jonction. Laissez le fil d'alimentation suspendu.*

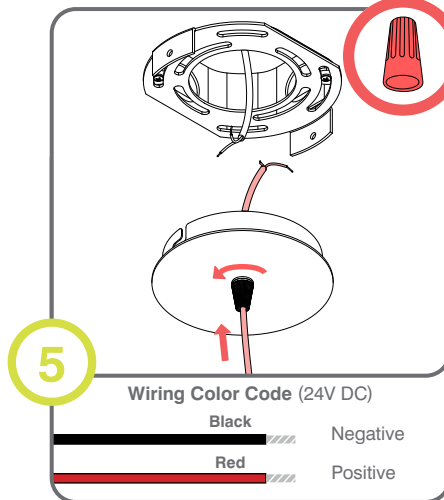

Unscrew cap, pass feed wire through cap then cord grip. Make electrical connections.  
*Passez le fil d'alimentation par le capuchon et le serre-fil, reliez au secteur.*

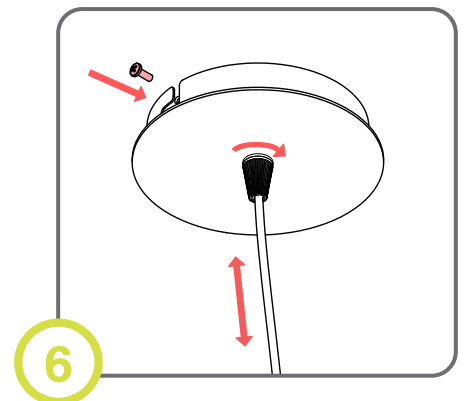

Secure canopy to junction box with two screws provided. Make adjustments to cable length, tighten cord grip cap.  
*Fixez le plafonnier en place à l'aide des 2 vis fournies. Ajustez la longueur du fil d'alimentation, serrez le capuchon.*



### Read and follow these instructions before installing or maintaining this product

- Make sure this product is **NOT** on the same circuit as inductive loads, (e.g. fluorescent bulbs, discharge bulbs, ventilation fans, etc...)
- Do not switch on line voltage until all wiring is complete
- Incorrect wiring will result in irreparable damage to LED and power supply
- This product should only be installed by a licensed electrician

### Veillez lire et suivre ces instructions avant l'installation ou l'entretien de ce produit

- Assurez vous que des charges inductives ne se retrouvent pas sur le même circuit que ce produit, (i.e. fluoescents, ampoules à décharge, ventilateurs, etc...)
- Compléter les branchements avant de mettre sous tension
- Un branchement incorrect créerait des dommages irréparables à l'alimentation et au DEL
- Ce produit devrait être uniquement installé par un électricien qualifié



### Warranty

- This product must be installed in accordance with all applicable installation codes and ordinance
- Limited five (5) years warranty
- Warranty is void in the eventuality of unauthorized modifications and/or improper use

### Garantie

- Ce produit doit être installé conformément au code d'installation et autres normes applicables
- Garantie limitée de cinq (5) ans
- La garantie est non valide advenant une modification non autorisée ou un usage non approprié