

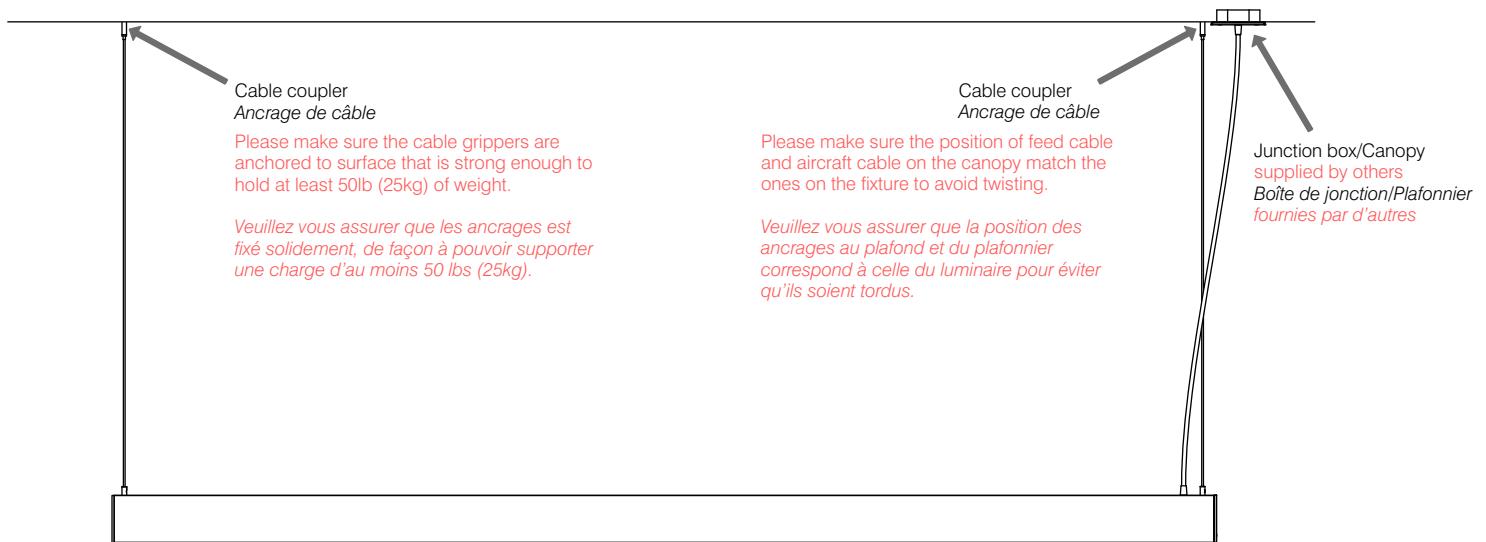

Vesta 1 Wet is factory sealed. Do not disassemble
Vesta 1 Wet est scellé en usine. Ne pas désassembler.

Refer to page 3 for length, mounting location and feed point details
Consultez la page 3 pour plus de détails sur la longueur du luminaire et les points de suspension



Read and follow these instructions before installing or maintaining this product

- Vesta 1 Wet is factory sealed. Do not disassemble
- Vesta 1 Wet must not be directly exposed to rain
- Make sure this product is **NOT** on the same circuit as inductive loads, (e.g. fluorescent bulbs, discharge bulbs, ventilation fans, etc...)
- Allow air to flow freely around the fixture
- Do not switch on line voltage until all wiring is complete
- Incorrect wiring will result in irreparable damage to LED and power supply
- This product should only be installed by a licensed electrician

Veillez lire et suivre ces instructions avant l'installation ou l'entretien de ce produit

- Vesta 1 Wet est scellé en usine. Ne pas désassembler
- Vesta 1 Wet ne peut pas être directement exposée à la pluie.
- Assurer vous que des charges inductives ne se retrouvent pas sur le même circuit que ce produit, (i.e. fluorescent, ampoules à décharge, ventilateurs, etc...)
- Permettre à l'air de circuler librement autour du luminaire
- Compléter les branchements avant de mettre sous tension
- Un branchement incorrect créerait des dommages irréparables à l'alimentation et au DEL
- Ce produit devrait être uniquement installé par un électricien qualifié



Warranty

- This product must be installed in accordance with all applicable installation codes and ordinance
- Limited five (5) years warranty
- Warranty is void in the eventuality of unauthorized modifications and/or improper use

Garantie

- Ce produit doit être installé conformément au code d'installation et autres normes applicables
- Garantie limitée de cinq (5) ans
- La garantie est non valide advenant une modification non autorisée ou un usage non approprié

VESTA 1 Wet

Installation / Installation

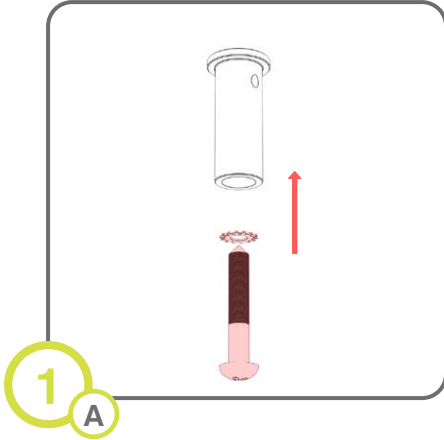

1 **A**

Mount coupler base to ceiling structure.
Installez des embouts de câble au plafond.

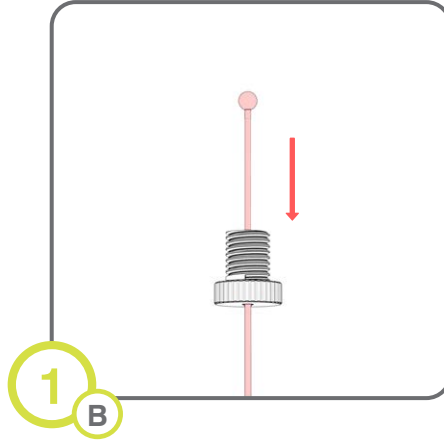

1 **B**

Insert aircraft cable ball end up into coupler.
Insérez le câble métallique dans l'embout.

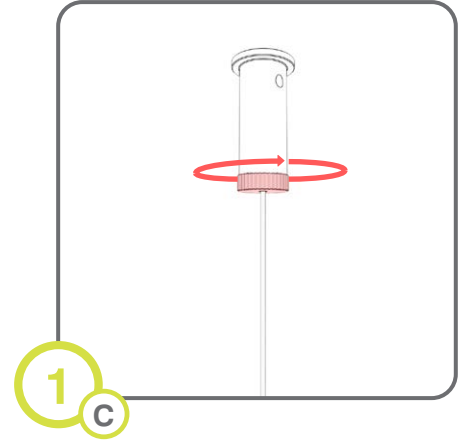

1 **C**

Screw coupler into base.
Fixez l'embout à la base.

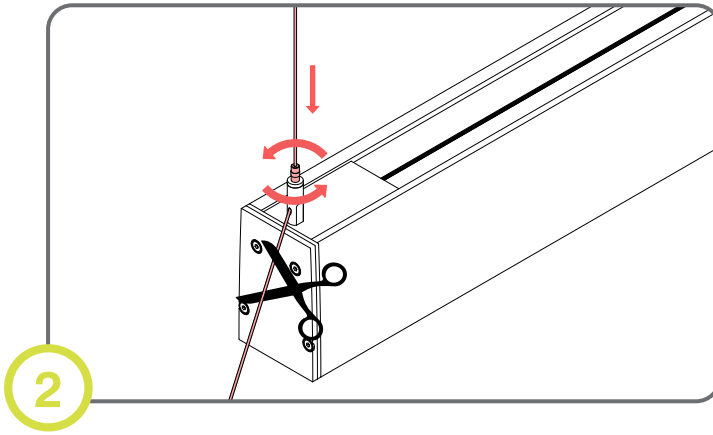

2

Insert aircraft cable into gripper, adjust to desired height ensuring fixture is level. Tighten nut to secure and cut excess aircraft cable.
Insérez les câbles métalliques dans les serres-câble, ajustez la hauteur, fixez en place en vissant l'écrou. Coupez l'excédent de câble.

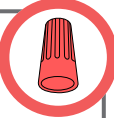

Wiring Color Code/code couleur des fils



Color/couleur	Function/fonction
No thread/sans fil	Line/ligne
White/blanc	Neutral/neutre
Green/vert	Ground/terre
Blue/bleu	Dim Positive/positif
Brown/brun	Dim Negative/négatif

3

Make electrical connections before canopy installation.
Branchez les fils électriques avant d'installer la plafonnier.

VESTA 1 Wet

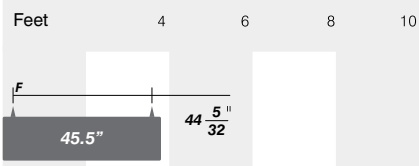
Standard Vesta Lengths / Longueurs standard pour Vesta

CODE	FIXTURE LENGTH** LONGUEUR	Feet	4	6	8	10
A	45.5"					
B (6)	68"					
C (8)	90.5"					

Legend

- ↓ : Suspension Point/point de suspension
- F** : Feed Point/Points d'alimentation

Same for both ends
for all configurations/
La même aux deux
extrémités pour toutes
les configurations.

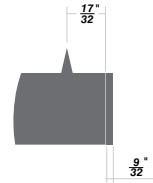

**1 Not including end-caps. End-caps are an additional 9/32"
Couverture d'extrémité non incluse. Les couvertures d'extrémité
ajoutent 9/32" supplémentaires.